

HGB-70 Hogar · Fireplace · Focolare

hergom



# HGB-70

Hogar de leña  
Wood fireplace  
Focolare a legna



## Características

Fabricado íntegramente en hierro fundido.  
Cristal cerámico.  
Alto rendimiento: hasta un 80%.  
Sistema *Airwash* de limpieza de cristal.  
Regulación de aire primario.  
Regulación de tiro.  
Cajón cenicero extraíble frontalmente.  
Terminación en pintura anticorrosiva negra.  
Toma de aire exterior (opcional).

## Features

Built in cast iron.  
Ceramic glass.  
High efficiency: up to 80%.  
Airwash clean glass system.  
Primary air control.  
Draft regulation.  
Frontal removable ash pan.  
Heat resistant black paint finish.  
Outside air inlet (optional).

## Caratteristiche

Costruito interamente in ghisa.  
Cristallo ceramico.  
Alto rendimento: fino all' 80%.  
Sistema *Airwash* per la pulizia del vetro.  
Regolazione aria primaria.  
Regolazione del tiraggio.  
Cassetto cenere estraibile frontalmente.  
Rifinitura in vernice termica nera.  
Aria esterna (opzionale).

CERTIFICADO CE CE CERTIFICATE CERTIFICAZIONE CE	POTENCIA NOMINAL NOMINAL HEAT OUTPUT POTENZA NOMINALE	RENDIMIENTO EFFICIENCY RENDIMENTO	CO (13% O <sub>2</sub> Vol%)	Ø SALIDA DE HUMOS FLUE EXIT Ø Ø USCITA FUMI	SALIDA DE HUMOS FLUE EXIT USCITA FUMI	PESO WEIGHT PESO
RRF-29 13 3377	11 kW	80%	0,10	150 mm.	Superior Top Top	117 kg.

## Dimensiones · Dimensions · Dimensioni

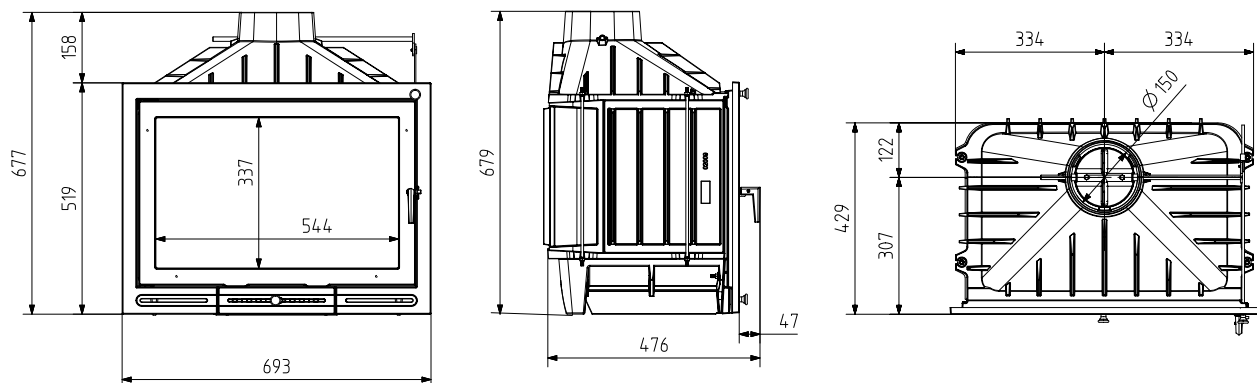

HGB-70 está garantizado por la certificación CE y cumple los requisitos más exigentes a nivel europeo en materia de seguridad y funcionamiento.

HGB-70 is CE certified and meet the strictest European standards regarding performance and safety.

HGB-70 è garantito dalla certificazione CE e rispetta il requisito i requisiti più esigenti a livello europeo in materia di sicurezza e funzionamento.

# hergom

INDUSTRIAS HERGÓM, S.A.  
Soto de la Marina (Cantabria)  
Apartado 208 · 39080 Santander (España)  
T: 942 58 70 00 F: 942 58 70 01  
www.hergom.com

HERGÓM ITALIA - DIVA SRL  
Via Vigentina 110/E  
27100 Pavia (Italia)  
T: 0382-575365 F: 0382-301997  
www.hergom.it

